

## INSTRUKCJA MONTAŻU RĘCZNEGO OSTRZEGACZA POŻAROWEGO

### Spółdzielnia Inwalidów

#### ELEKTROMET

58-200 Dzierżonów

ul. Staszica 27

Tel. 74 832 53 31

74 832 53 32

www.elektromet.com

#### DANE TECHNICZNE:

Napięcie zn. izolacji		U-690V
Prąd zn. ciągły	$I_u=I_{th}$	12A
Prąd zn. łącz.	$I_e$ AC-15 230V	10A
	$I_e$ AC-22A 400V	12A
Przekrój przewodów łączeniowych:		1-2.5 mm <sup>2</sup>
Stopień ochrony IP		65

UWAGA! Montaż powinna wykonywać osoba posiadająca uprawnienia elektryczne.  
Montować na ścianie pionowej.

## INSTRUKCJA MONTAŻU RĘCZNEGO OSTRZEGACZ POŻAROWEGO

- Wyjąć wyrób z opakowania
- Zdjąć pokrywę poz.3 wypinając ją z zatrzasków przy użyciu płaskiego wkrętaka.
- Wykręcić cztery wkręty poz.4 zdjąć płytkę przednią poz.2 z podstawy poz.1.
- Wyciąć otwory pod dławiki w bocznych ścianach podstawy poz. 1 (w zależności od potrzeb)
- Przymocować podstawę poz.1 (lub puszkę poz.1 dla wersji podtynkowej) do ściany dwoma wkrętami poz.6.
- Zamocować dławiki (wersja natynkowa) i podłączyć przewody.
- Zamocować płytkę przednią poz.2 czterema wkrętami poz.4.
- Zdjąć szybkę poz.7 wykręcając cztery wkręty z podkładkami poz.8.
- Sprawdzić poprawność działania ostrzegacza kilkakrotnie naciskając i zwalniając przycisk poz.9.
- Założyć szybkę czerwoną „kropką” do wnętrza wyrobu i zamocować ją czterema wkrętami.(czerwona „kropka” umieszczona w prawym górnym rogu szybki)
- Założyć pokrywę poz.3 zapinając ją na czterech zatrzaskach płytki przedniej poz.2.
- Montaż młoteczka -występuje w opcji mocowany taśmą samoprzylepną poz.5.

## GWARANCJA

Producent gwarantuje bezawaryjną pracę Ręcznego Ostrzegacza Pożarowego w okresie 5-ciu lat licząc od daty zakupu (data na fakturze lub paragonie) pod warunkiem przestrzegania instrukcji serwisowej tj:

*Co najmniej raz w roku kalendarzowym należy sprawdzić poprawność działania ROP*

*w systemie sygnalizacji pożarowej zmieniając stan dozoru w stan alarmowania w sposób następujący:*

*-Zdjąć pokrywę górną wypinając ją z zatrzasków przy użyciu wkrętaka.-Odkręcić 4 wkręty mocujące szybkę.-Zdjąć szybkę i kilkakrotnie nacisnąć i zwolnić przycisk.*

*-Z montować wyrób zachowując odwrotną kolejność.*

Zgodność z normą: EN 54-11:2001+A1:2005

CERTYFIKAT CNBOP-PIB 1438/CPD/0327

Świadectwo dopuszczenia: Nr 3311/2018

Wyrób spełnia wymagania dyrektywy: CPD 89 \106

Wyrób spełnia wymagania dyrektywy RoHS.

Wyrób spełnia wymagania dyrektywy niskonapięciowej 2006\95\WE.



13



### TYP A

Po zbitiu szybki przycisk zostaje samoczynnie zwolniony automatycznie nadając sygnał alarmowy

### TYP B

Po zbitiu szybki należy wcisnąć przycisk w celu nadania sygnału alarmowego

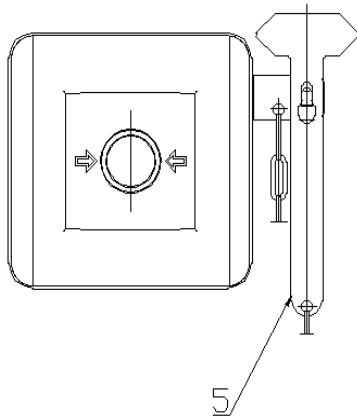

Po zbitiu szybki przycisk zostaje zwolniony samoczynnie TYP A lub należy go wcisnąć TYP B

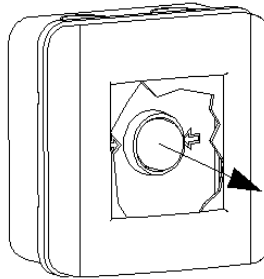
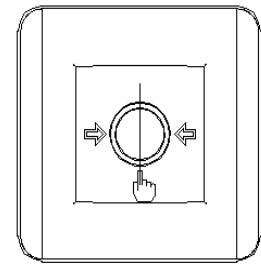

Wersja nadtynkowa dla typu A i B

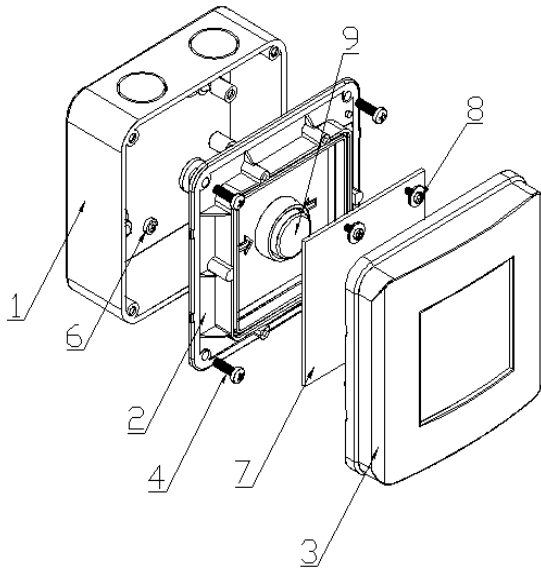

Wersja podtynkowa dla typu A i B

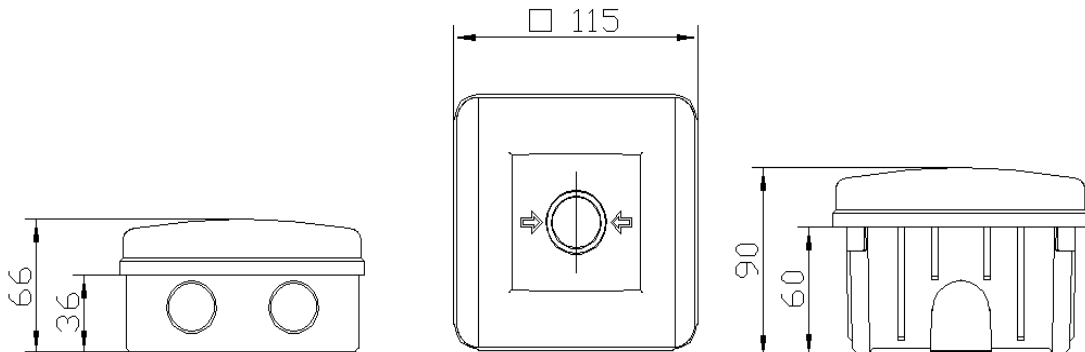
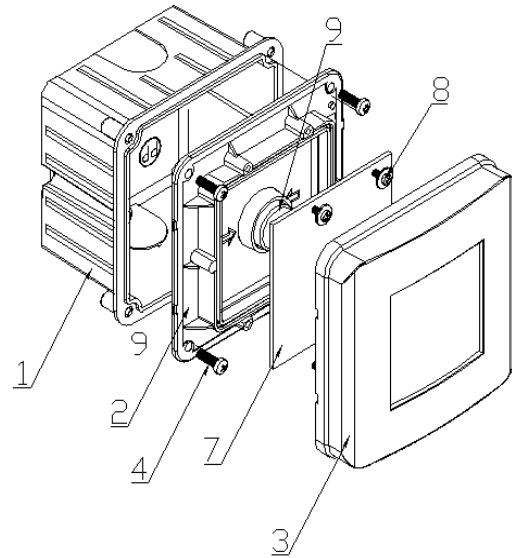

**UWAGA:** Stopień ochrony obudowy nie potwierdzony przez CNBOP-PIB